

ZÁVĚR VÝVOJE LUŽICKÉ KULTURY NA OPAVSKU

FINAL PHASE OF THE LUSATIAN CULTURE DEVELOPMENT IN THE OPAVA REGION

Jiří Juchelka

Abstract

The article discusses the end of the Silesian period and the final phase of the Lusatian culture in the Opava region, in Archaeological terminology known as RHB₂–RHC₂ / D₁ periods. The work in its introduction outlines the history of research of an issue of the Lusatian culture in the Opava region, as well as an issue of the development of the given culture in the framework of the whole Czech Silesia with an emphasis on the development in the framework of the older Iron Age. There is a solution of the own issue of the Hallstatt period in the Opava region in the next part of the work, at first the particular sites are interpreted, in which we can meet finds appropriated to the Platěnická period.

Keywords

Lusatian culture, Silesian period, Hallstatt culture, Platěnice period, Opava region

1 Vymezení regionu

Jedná se o region situovaný v jižní části Horního Slezska, jehož páteří je řeka Opava. Na východě je oblast ohraničena Odrou, na západě masivem Hrubého Jeseníku, na jihu Nízkým Jeseníkem a na severu hranicí s Polskem (Obr. 1), kde nalézáme „geneticky spřízněné“ lokality (hlubčická (pod)skupina) (Gedl 1959, 14–28; týž 1973, 69–96). Osídlení na takto vymezené ploše je vázáno převážně na tok Opavy, ale setkat se s ním můžeme i při povodí Hvozdnice a Moravice a na katastru obce Hněvošice. Oblast je prakticky nepřetržitě osídlena od mladého paleolitu až po současnost (srov. Janák, Kouřil 1991, 193–217) a vedle středočeské oblasti a moravských úvalů je jasně definovanou hornoslezskou sídelní enklávou v rámci České republiky.

2 Přírodní podmínky

Region náleží baltskému úmoří a je odvodňován Odrou, která je osou říční sítě. Široká niva a terasy řeky Opavy tvoří Poopavskou nížinu, na kterou navazuje Hlučínská pahorkatina. Roční průměrné teploty se zde pohybují okolo 8–9°C, což reprezentuje nejteplejší oblast českého Slezska (podle Bechný 1992, 19–21). Jsou zde zastoupeny vysoce úrodné půdy na sprašových hlínách, eventuálně i na spraších (podle Janák, Kouřil 1991, 196).

3 Dějiny bádání na poli problematiky lužické kultury Opavska

Území Opavska, jak bylo definováno v předchozích kapitolách, je součástí českého Slezska, které bylo až doposud na samém okraji badatelského zájmu. Lužická kultura, která na daném území zabírá prakticky celé období mladší a pozdní doby bronzové včetně starší doby železné, je velmi zanedbána z hlediska výsledků badatelské činnosti. Zkoumány a částečně publikovány zde byly lužické lokality jako Úvalno (Jisl 1965, 7–20; Dohnal 1988, 66–68), Slavkov (Jisl 1970, 19–20; Juchelka 2005a, 93–102), Vávrovce (Král, Stloukal 1960, 69–7; Wiegandová 1974, 43–53; Juchelka 2006a, 1–4), Malé Hoštice (Kurz 1941, 39–41; Pavelčík 1971, 29–30; Juchelka, Moravec 2005, 177–201), Opava–Kateřinky (Jisl 1949, 59–60; týž 1955, 9–44; Juchelka 2007d), Velké Hoštice (Pavelčík 1962, 33–34; Janák 1990, 38–41; Juchelka 2004c, 251–264), Kobeřice (Pavelčík 1978, 128–129; Král 1981, 73–74, Stabrava 2005, 244–245), Hradec nad Moravicí (Novotný 1959, 447–463, Moravec 2005), Hněvošice (Juchelka 2004b, 14–18), Holasovice (Juchelka 2006, 219–224), Klimkovic (Hlas, Krasnokutská 2005, 90–107, tíž 2006a, 115–118), Olbramice (Hlas, Krasnokutská 2006b, 119–122).

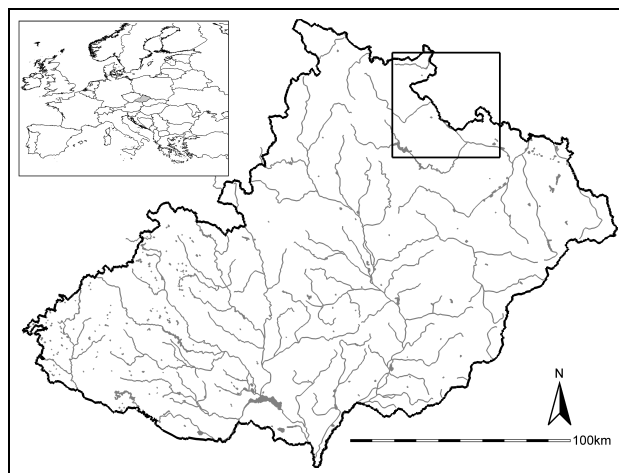

Obr. 1: Studovaná oblast na mapě Moravy. Fig 1: Studied area on the map of Moravia.

Naprostu nedostatečně jsou také vyhodnoceny výšinné lokality. Zatím poslední souhrnná práce pochází z pera V. Dohnala (1988), ovšem nutno podotknout, že určité náznaky budoucího zájmu o tuto problematiku lze sledovat alespoň na bázi diplomových prací (srov. Dehnerová 2000; Moravec 2005). Zmínit bych se chtěl také o studii J. Bouzka (2003, 272–284), který se zabýval lužickou kulturou na Opavsku a pokoušel se také „analyzovat“ její možné vztahy na polské Horní Slezsko. Bohužel je však



Obr. 2: Letecký pohled na ostrožnu v Hradci nad Moravicí (foto P. Stabrava). Fig. 2: Aerial view of ridge near Hradec nad Moravicí (photo by P. Stabrava)



Obr. 3: Letecký pohled na výšinnou lokalitu v Úvalně (foto P. Stabrava). Fig. 3: Aerial view of upland site near Úvalno (photo by P. Stabrava)

nutné konstatovat, že práce již v době svého vydání byla naprosto neaktuální a kromě zmínky o pravěké dolování v Suché Rudné, která navíc ani na Opavsku neleží (!), nebrala vůbec v potaz nejnovější výzkumy. Z dalších studií dané problematiky pak uveďme práci autora, která předkládá základní charakteristiku vývoje osídlení v českém Slezsku v době bronzové a v době železné (Juchelka 2005b, 1–3), nebo shrnutí S. Stuchlíka (2005, 80–83), kde jsou opět pouze obecně „seřazeny“ dosavadní výsledky terénních výzkumů. Víceméně informativní charakter pak má práce V. Janáka (1997, 41–49), která sumarizuje stav výzkumu doby bronzové a doby halštatské v širším horním Poodří. Studie, která by se tak speciálně zabývala konečnou fází lužické kultury v českém Slezsku, chybí a vedle autorovy drobné stať k problematice halštatské malované keramiky (Juchelka 2006a, 1–4) je tento příspěvek v podstatě prvním komplexnějším pokusem o zpracování dané problematiky.

4 Lužická kultura v českém Slezsku

Lužická kultura se v prostoru Horního Slezska objevuje v závěru stupně RBC (Gediga 1965, 70; Pleiner a kol. 1978, 507). Otázka jejího vzniku není ještě dnes pro náš region zcela vyřešena. Hovoří se o genezi z mohylové kultury, jejíž fyzická přítomnost je ovšem jistá pouze v oblasti severní Moravy, nikoli v námi sledovaném území, kde ji předpokládá S. Stuchlík (1993, 273). V regionu širšího Slezska se lužická kultura vyvinula na podkladě pronikání vlivu středodunajské mohylové kultury do nově vznikajícího prostředí lužického, s čímž se ztotožňuje i názor většiny dnešních polských badatelů, kteří připouštějí vliv při jejím formování (Gardawski 1979, 47). Jaké bylo ovšem podloží, ze kterého v českém Slezsku vznikla? Předpoklad působení jižních oblastí při genezi lužické kultury byl vznesen již mnohem dříve, a to v práci L. Jisla (1955, 12–16), který s odvoláním na V. Hrubého (1950, 54) uvažuje o existenci samostatné skupiny oderské mohylové kultury. S. Stuchlík (1993, 273–274) celý problém vysvětluje tím, že se zdejší mohylová kultura vyvinula na základě věteřovské skupiny. Ta zde měla přežívat až do stupně RBB₁. Mezi věteřovským typem a lužickým stupněm na severu Mo-

ravy skutečně vystupuje horizont nálezů odpovídající přibližně periodě RBC₁ (Pleiner 1978, 506).

Pokud si to shrneme, můžeme říci, že na podkladě věteřovské skupiny se na počátku stupně RBC₁ vyvíjí lokální oderská skupina mohylové kultury, ze které postupně vzniká lužická kultura s přechodným mohylovo-lužickým stupněm, který odpovídá RBC₂–D (Stuchlík 1993, 274; Štrof 1993, 310). Další průběh lužické kultury je v českém Slezsku velmi plynulý a jednoznačně dokládá vývoj v rámci lužické, slezské a platěnické fáze. Hovořit o jednotlivých stadiích jako o kulturách v rámci regionu nemá na podkladě analýzy materiálu dosavadních výzkumů opodstatnění, i když v případě posledně jmenované určité indicie k jejímu vydělení z rámce fází dané kultury jsou (viz níže). Každopádně je zde však situace jiná než např. v oblasti východočeské, kde se hovoří přímo o slezskoplatěnické kultuře, která sem byla importována na počátku RHB (Vokolek 1999a, 16).

Přelom slezské a platěnické fáze je rovněž velmi závažným problémem. Obecně se „tato událost“ vkládá na počátek stupně RHC. Zajímavé je tak tvrzení J. Nekvasila (1970, 92), které pro úplnost cituji doslova: „vystává otázka, zda hranice mezi středolužickým a halštatským obdobím je stanovena správně na rozhraní HB a HC. Zdá se, že ji bude nutno posunout až k počátkům horákovské kultury na Moravě, a tedy o něco dále za uvedené rozhraní.“ J. Nekvasil tak pro počátek stupně HC₁ navrhuje dataci 750 př. Kr. (srov. Golec 2007, tab. 11). Pro danou problematiku, samozřejmě v návaznosti na horákovskou kulturu, je důležité shrnutí provedené v nedávné době M. Golcem (2007, 420–422), který pro počátek dané kultury navrhuje zcela logicky rok 800 př. Kr., což v návaznosti na Reineckeho stupňovou škálu odpovídá v jeho pojetí počátku stupně RHC_{1a} (Golec 2007, tab. 11).

Tyto nové Golcovy závěry jsou jistě zcela relevantní pro oblast jižní Moravy, což ovšem nebrání v tvrzení, že částečně opožděný nástup halštatu v jižní části Horního Slezska oproti „horákovské“ oblasti je víceméně přijatelný (RHC_{1b} či RHC₂ – tedy 750 př. Kr.) (viz níže). Pro toto tvrzení by tak mohla svým způsobem nepřímo hovořit i dendrodata z polského hradiska Biskupin (viz Golec 2007, tab. 9), která reprezentují jeho první a druhou sídelní fázi, či také situace na hradisku Chotěbuz–



Obr. 4: Letecký pohled na výšinnou lokalitu v Krnově-Kostelci (foto P. Stabrava). Fig. 4: Aerial view of upland site near Krnov-Kostelec (photo by P. Stabrava)

Podobora, kde je známa nejstarší vrstva reprezentující osídlení z fáze RHB₂-HC, která byla překryta hradbou vybudovanou pravděpodobně na rozhraní stupňů RHC/D (dle Kouřil 1994, 74–75; Dohnal 1988, 34–35). Dané závěry pro počátek halštatu, a tedy i platěnické fáze na Opavsku a potažmo i v českém Slezsku bude ovšem nutné do budoucna potvrdit reprezentativními radiokarbonovými daty z vhodných hrobových celků. Relevantní se pro tuto problematiku tak stávají radiokarbonová data z pohřebiště ve slezské Kietrzy (Chochorowski 2007, 134–137) a je jen na škodu, že nemohou být datovány také celky z fáze Kietrz V (RHC-D₁) (Chochorowski 2007, 127).

5 Halštatské období lužické kultury v českém Slezsku

Při rozboru materiálu získaného z dosud provedených výzkumů je na první pohled jednoznačně patrné prořidnutí osídlení oproti předchozí lužické a především slezské fázi, které např. na Opavsku kulminuje především ve stupních RHA₂-B₁ (viz obr. 5 a obr. 6). Tyto změny nejsou specifickým pouze našeho regionu, ale setkat se s nimi můžeme i jinde (srov. Pleiner 1978 a kol., 519; Vokolek 1999a, 6; Smrž 1975, 43). V daném období se v některých oblastech střední Evropy předpokládá snížení počtu obyvatel, což mělo být zapříčiněno klimatickými (ekologickými) změnami (Vokolek 1999a, 6; Ostoj, Zagórski 1993), kdy klesl roční teplotní průměr o 1–2°C za současného zvýšení počtu srážek (Opravil 1992, 253–254). Ať již byly klimatické změny jakkoliv dramatické, jednoznačně se snížil počet populace, což vedlo ke krizi, která postihla část tehdejší společnosti (Dohnal 1988, 21; Boom van den 1997, 107). Nejmarkantněji se vlivy projeví na počátku RHD, kdy v regionu okolo horní Odry došlo k rapidnímu poklesu osídlení (Gardawski 1979, 125; Mierzwiński 1994, Mapa 7). Podle A. Mierzwińskiego (1994, 66) však mělo k „dramatickým“ klimatickým změnám dojít až v samotném stupni RHD₂ a tedy ne na jeho počátku, což však nekoresponduje úplně se situací na Opavsku, kde od konce RHC či počátku RHD₁ nemáme žádné známky osídlení. K naprostému vylištění oblasti však každopádně nedošlo a část obyvatel zde přetrvala až do pozdní halštatské fáze (srov. Gedl 1983,

194–195). V regionu českého Slezska můžeme v tomto ohledu hovořit o území Pobeskydí (Janák, Chorázy, Břizová, Grepl, v tisku).

V literatuře se v rámci procesu „krize osídlení“ předpokládá i výrazný podíl skytské „vojenské“ expanze, která měla zpusťit oblast osídlenou lidem lužické kultury (Gardawski 1979, 125; Gedl 1973, 81; týž 1993, 476). Proti tomuto tvrzení ovšem vystupují i opačné teorie (Parzinger 1993a, týž 1993b; Boom van den 1997, 106–107), které zpochybňují „nekritické“, a tedy i zcela automatické ztotožňování předmětů „skytské provenience“ s fyzickou přítomností těchto kočovníků v oblasti lužické kultury. Jen pro úplnost uvádím, že pro oblast horákovské kultury na jižní Moravě se za příčinu přechodu mezi stupni RHD₁ a RHD₂ uvádí také skytský nájezd (srov. Nekvasil 1993, 337).

Dalším v literatuře uváděným vnějším faktorem při zániku lužické kultury je keltská expanze. Pro toto tvrzení však dosud v oblasti Horního Slezska chybí důkaz koexistence jednotlivých etnik „vedle sebe“ (Bednarek 1999, 118–119). Definitivní zánik lužické kultury v oblasti Horního Slezska je podle M. Bednarka (1999, 118) vkládán do fáze LT A, avšak je nutné připomenout, že někteří polští badatelé jej chybně posouvají až do fáze LT B (např. Mierzwiński 1994, 66 a 114), kdy již od fáze LT B_{1a} sledujeme na území Slezska první nositele laténské kultury.

Tab. 1: Předběžný chronologický návrh kulturního vývoje lužické kultury v českém Slezsku. Tab. 1: *Lusatian culture in czech Silesia, anticipatory concept of cultural development.*

RBC ₂ -BD	(1400–1300 př. Kr)	mohylovo-lužický stupeň
RBD-HA ₁	(1300–1155 př. Kr)	lužický stupeň
RHA ₂ -HB ₁	(1155–965/950 př. Kr)	slezský stupeň (vrchol osídlení)
RHB ₂₋₃ -HC _{1a}	(965/950–750/723 (688? př. Kr))	slezský stupeň (postupná stagnace)
RHC _{1b} -HD/LT A	(750–450 př. Kr)	platěnický stupeň (zánik osídlení)

6. Halštatské lokality na Opavsku

6.1 Pohřebiště

Na Opavsku bylo v období lužické kultury užíváno cca 10 pohřebišť (viz tab. 2). Na většině z nich byly identifikovány aktivity již od samého počátku vývoje dané kultury (závěr RBC) s tím, že mírná převaha počtu hrobů pochází ze slezské fáze, především z jejího staršího období (RHA₂-HB₁) (viz obr. 5 a 6). Hrobové celky z pozdní doby bronzové a počátku doby železné (viz níže) byly doposud nalezeny na sedmi z těchto nekropolí, což je dáno pravděpodobně dosavadním stavem výzkumů. I tak je ovšem patrné velmi výrazné prořidnutí v užívání většiny nekropolí, které se kryje s koncem pozdní doby bronzové. Z doby železné tak jsou známy doposud pouze dvě nekropole (Malé Hoštice a Vlašovičky–Jarkovice). Zánik

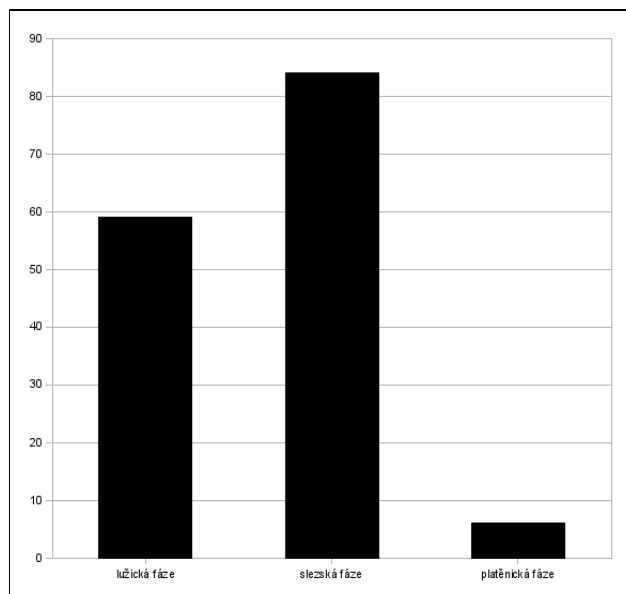

Obr. 5: Chronologicky zařazené hrobové celky lužické kultury na Opavsku.

Fig. 5: Chronological arrangement of burial ensembles of Lusatian culture in Opava region.

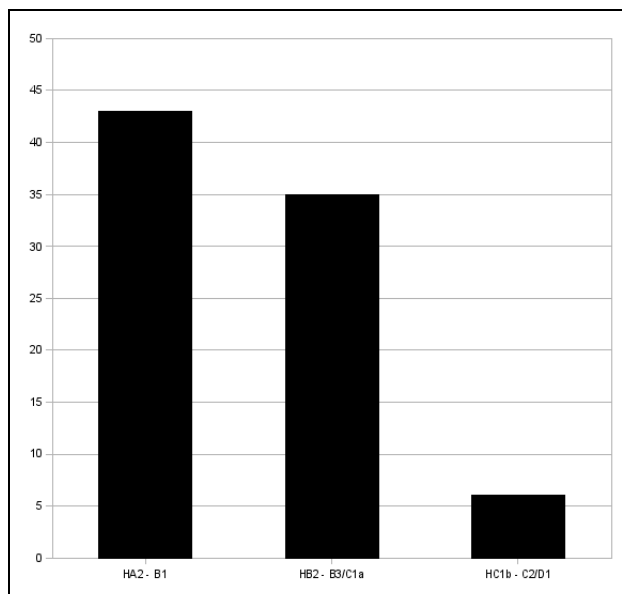

Obr. 6: Chronologicky zařazené hrobové celky slezské a platěnické fáze lužické kultury na Opavsku.

Fig. 6: Chronological arrangement of burial ensembles of Slezská and Platěnická phase of Lusatian culture in Opava region.

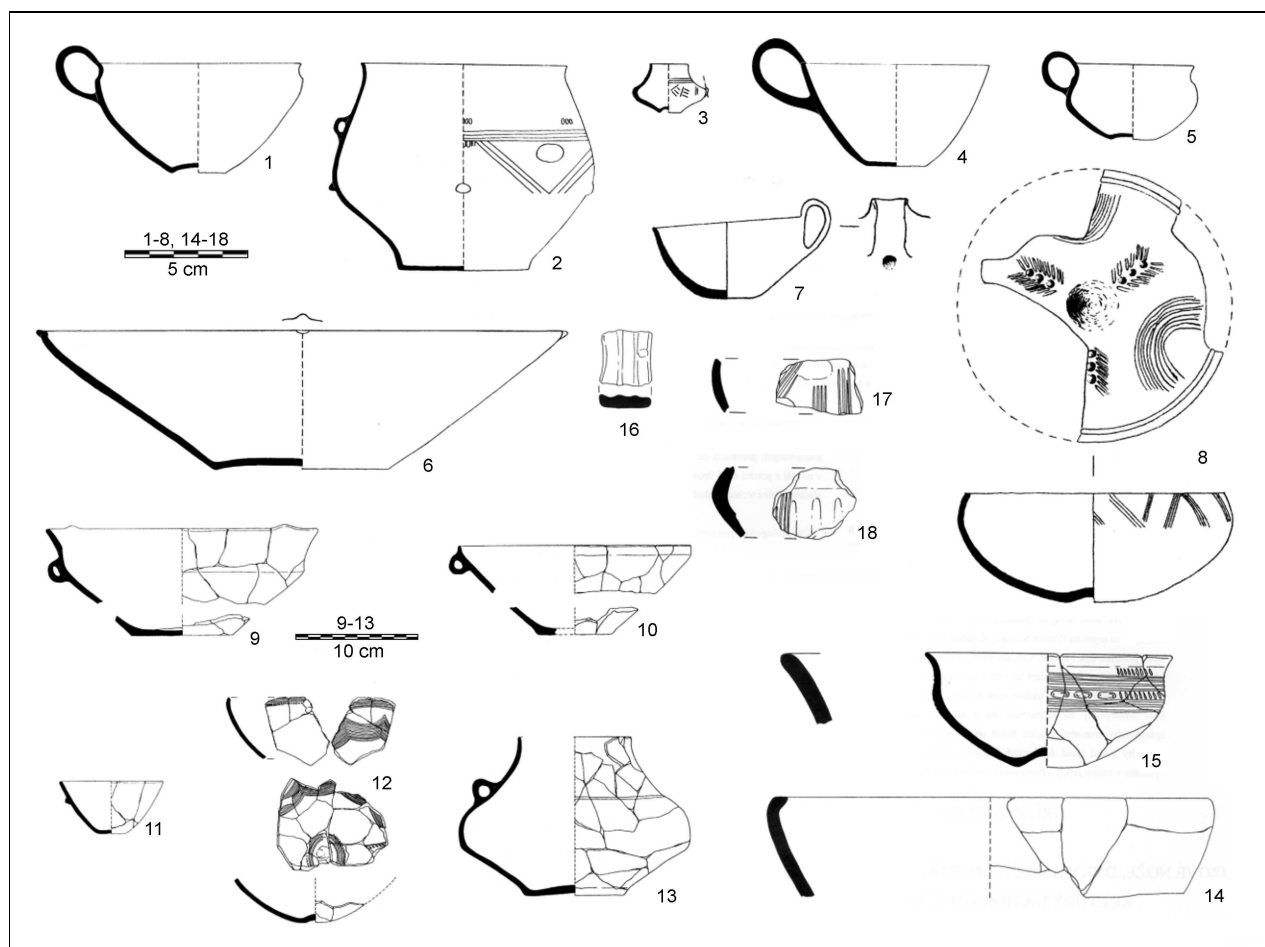

Obr. 7: Keramický materiál stupňů RHB₃–RHC_{1a}. Pohřebiště v Holasovicích (1–6). Pohřebiště v Malých Hořticích, hrob č. 3 (7 a 8). Pohřebiště ve Slavkově, hrob č. 2 (9–13) a hrob č. 5 (14–18). Fig. 7: Pottery of RHB₃–RHC_{1a} phase. Burial-site Holasovice (1–6). Burial-site Slavkov, grave n. 2 (9–13) and grave n. 5 (14–18).

Tab. 2: Pohřebiště lužické kultury na Opavsku. Tab. 2: Lusatian culture burial-sites in Opava region.

	RBC ₂ /D	RBD – HA ₁	RHA ₂ – B ₁	RHB ₂ – C _{1a}	RHC _{1b} -C ₂ /D ₁
Hněvošice	+	+			
Holasovice	+	+	+	+	+?
Malé Hoštice	+	+	+	+	+
Opava – Kateřinky	+	+	+	+	+??
Opava – Město		+	+	+	+?
Slavkov			+	+	
Úvalno	+	+	+	+	+?
Vávrovice	+	+			
Velké Hoštice	+?	+			
Vlaštovičky – Jarkovice	+	+	+	+	+

pohřebišť lužické kultury na Opavsku se kryje s přelomem stupňů RHC₂/D₁.

Na pohřebišti v Holasovicích nebyl proveden žádný systematictější archeologický výzkum. Nálezy, které odtud pocházejí, byly vyzvednuty z rozrušených hrobových celků již koncem 19. století. Pohřebiště situované v blízkosti kóty 280 m n. m. v místech nynější zástavby bylo využíváno již od stupně RBC₂/D. Přesný rozsah nekropole dnes nelze určit, přičemž dle archivních záznamů se zde nacházelo minimálně osm hrobů. Každopádně lze však říci, že lokalita byla ještě na samém počátku platěnického stupně (RHC) lužické kultury využívána (obr. 7: 1–6) (Juchelka 2006b, 219–224).

Na katastru Opavy-Města, v okolí Minoritského kláštera a budovy Státní pošty na Masarykově třídě, bylo situováno pohřebiště využívané již od stupně RBD. Z nekropole, na které bylo zkoumáno cca 16 hrobových celků, pochází hrob č. 5 (Juchelka 2004b, obr. 38) situovaný v klášterní zahradě, který lze datovat na přelom RHB/HC. Nejasný je pak hrob č. 2 (Juchelka 2004b, obr. 35), ze kterého má údajně pocházet zlomek železného náramku. U tohoto předmětu ovšem není zcela jisté, zda se do výplně hrobu nedostal ze svrchních středověkých vrstev, neboť keramický materiál spíše odpovídá stupňům RHB₁–HB₂ (Juchelka 2004b, 61–81; obr. 38).

Slavkovské pohřebiště se rozkládá v trati „Nad velkými trubami“ severně od silnice mezi Opavou a Slavkovem. K rozrušování hrobů, jak uvádí L. Jisl (1970, 19–20), zde docházelo minimálně od roku 1922. Teprve ve dnech 25.–28. března 1977 byl na lokalitě proveden záchranný archeologický výzkum vyvolaný stavbou vodovodu, který narušil sedm hrobů (RHA₂–HB₃/C). O tom, že se na nekropoli pohřbívalo ještě na samotném přelomu doby bronzové a železné (RHB_{2–3}/HC₁), nás informuje materiál pocházející z hrobů č. 2 (obr. 7: 9–13) a č. 5 (obr. 7: 14–18) (Juchelka 2005a, 94, 96, 102; obr. 1: 7–1; 2: 5–9), ale také materiál z rozrušených hrobových celků (Juchelka 2005a, 102).

Nekropole v Opavě-Kateřinkách byla využívána od konce stupně RBC₂ až na přelom RHB₃/HC. Nekropole je známa od konce 19. století a celkem se zde podařilo zachránit 151 hrobových celků. Čistě platěnický hrob nebyl na lokalitě zachycen vůbec, ovšem některé hrobové celky jsou datovány na přelom stupňů RHB₃/HC – hrob č. 23 (obr. 11: 12–18, 34, 35), 30 (obr. 11: 1–9), 48 (obr. 11: 19–30), 81 (obr. 11:

31–33). Neméně důležitý je také fakt, že vůbec nejbohatší hrobové celky pocházejí právě z oné konečné fáze slezského a počátku platěnického stupně (Juchelka 2007d). Je nutné také upozornit na L. Jislem (1965, 20) zjištěný platěnický hrob, který se nacházel cca 1 km vzdušnou čarou od kateřinské nekropole. Tento žárový pohřeb, který je bohužel dnes již nezvěstný, měl obsahovat vedle samotné urny i železný kroužek.

Z úvalenské nekropole, situované v trati „U Červeného dvora“, se nedochoval žádný úplný hrobový celek (Jisl 1965, 7–12), ale pouze ojedinělé nálezy. I tak lze říci, že pohřebiště bylo využíváno již na rozhraní stupňů RBC₂/D (Juchelka 2004b, 106). Na počátek platěnického stupně lze datovat miniaturní závěsnou nádobku (obr. 8: 2) a dvojici zdobených členěných šálků (obr. 8: 1, 3) (Juchelka 2004b, 103–106). Stejnou datací můžeme provést také v případě měsíčního idolu (obr. 8: 4) (Juchelka 2007a, 1–2; týž 2007b, 348), neboť s předměty tohoto charakteru se ve Slezsku setkáváme právě na počátku doby železné (Jisl 1965, 15). V oblasti středočeské bylanské kultury se měsíční idoly objevují podle J. Filipa ve II. stupni slezské kultury (Jílková 1960, 40) a ve východních Čechách spadá jejich hlavní výskyt podle J. Filipa do III. stupně. V pozdní době halštatské je z východních Čech zatím nemáme hlášeny vůbec (Vokolek 1999a, 14).

Velmi významná nekropole byla objevena na katastru Malých Hoštic. I toto pohřebiště se nyní nachází v intravilánu obce a jeho přesný rozsah nelze jednoznačně potvrdit. Na několika místech vesnice byly již od třicátých let 20. století hlášeny nálezy rozrušených hrobových celků (Kurz 1941, 39–41). V roce 1970 proběhl na lokalitě záchranný výzkum, který na pozemcích R. Košackého a J. Hlaváčka prozkoumal celkem 22 hrobových celků (Pavelčík 1971, 29–30) datovaných do období RBC₂/D–RHC. Na nekropoli sledujeme výraznější intenzitu pohřbívání především ve slezském stupni. Z rozhraní stupňů RHB₃ a staršího úseku RHC₁ pochází hrob č. 3 z pozemku R. Košackého (obr. 7: 7, 8), ojedinělý nález zdobeného polokulovitěho šálku z pozemku M. Racka a rozrušený hrob nalezený na pozemku M. Chalupy (Juchelka, Moravec 2005, obr. 1: 5; 3: 4, 8; 5: 1, 2). Do stupně RHC_{1b–2}, který představuje úplný závěr u užívání nekropole, pak lze datovat hrobové celky č. 7 (obr. 9: 12–14) a s výhradami i č. 12 z pozemku R. Košackého (obr. 9: 8–11) (viz Juchelka, Moravec 2005, obr. 6: 8–10; 7: 7–10).

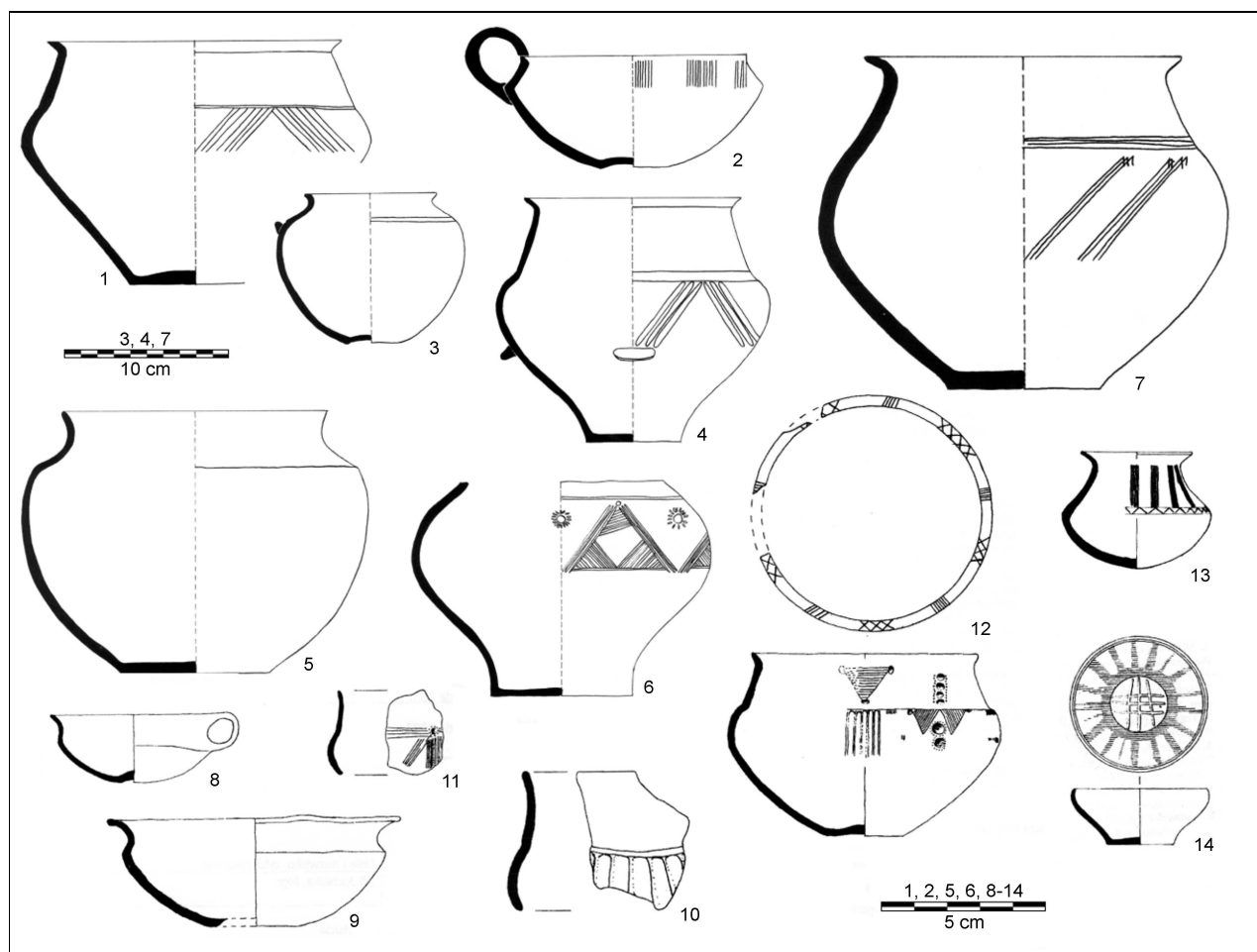

Obr. 9: Keramický materiál stupňů RHC_{1b} až RHC₂(-D₁?). Pohřebiště ve Vlašovičkách-Jarkovicích, hrob č. 2/60 (1, 2), hrob č. 1/61 (3), hrob č. 2/61 (4, 5), bez nálezového celku (6, 7). Pohřebiště v Malých Hošticích, hrob č. 7 (12-14) a hrob č. 12 (8-11) z pozemku R. Košackého. Fig. 9: Pottery of RHC_{1b}, RHC₂(-D₁?) phase. Vlašovičky-Jarkovice burial-site, grave n. 2/60 (1, 2), grave n. 1/61 (3), grave n. 2/61 (4, 5), without context (6, 7). Malé Hoštice burial-site, grave n. 7 (12-14) and grave n. 12 (8-11) from R. Košacký land.

V roce 1969 bylo v souvislosti s úpravou silnice Opava-Krnov nalezeno na katastru obce Vlašovičky-Jarkovice pohřebiště, na kterém se podařilo zachránit více než 50 hrobů lužické kultury. Nekropole se koncentrovala v okolí Hrabalova kopce a pokračovala i po obou stranách silnice (Šikulová 1971, 76). Z lokality jsou ovšem známy i nálezy hrobů z let 1960, 1961 a 1963, kdy byly čtyři hrobové celky zkoumány na parcele č. 183 a osm hrobových jam se našlo na parcele č. 189. Materiál, který z této nekropole pochází, ještě není zcela zpracován, ale již dnes můžeme říci, že pohřebiště bylo využíváno od počátku lužické kultury, tedy již bezpečně od stupně RBC₂/D a jeho závěr lze klást do konečného stadia RHC. Čistě platěnickými celky (RHC_{1b}-C₂) jsou hroby č. 2/60 (obr. 9: 1, 2), 1/61 (obr. 9: 3), 2/61 (obr. 9: 4, 5) a 2/63. Je nutno také podotknout, že z jarkovické nekropole pochází i „větší množství“ železných artefaktů (tři železné tyčinky z hrobu 2/61 a jedna železná jehlice s kónickou hlaví bez příslušnosti k určitému hrobovému celku).

6.2 Výšinné lokality

Z regionu Opavska je známo celkem 8 hradisek (tab. 3) připisovaných lužické kultuře, z nichž pouze na třech

byl proveden odborný archeologický výzkum (viz níže). I tak lze na těchto lokalitách postřehnout shodný vývoj. Ve stupních RBD-RHA₁ na nich můžeme sledovat nástup osídlení, kdy nejspíše od konce RHB₁, ale již určitě ve stupni RHB₂ jsou tyto lokality opevněny. Zánik hradišek se kryje s koncem slezské fáze, kdy na některých z nich pak již jen sledujeme doznívání osídlení, bez prokazatelné existence opevnění, které končí s přelomem stupňů RHC₂/D₁. Na nejlépe prozkoumané lokalitě v Hradci nad Moravicí pak zánik hradiska koresponduje pravděpodobně s existencí původní vrstvy lužické kultury situované v jeho severním předpolí, která byla v dolní části spálená (viz níže).

Na katastru Úvalna (obr. 3) je situováno hradisko na kopci Šellenburku, jehož vznik se předpokládá ve slezském stupni (Dohnal 1988, 22 a 66-68; Nekvasil 1982, 327 a 329). Rozbor materiálu z lokality provedla H. Dehnerová (2000). Z jejich závěrů pak lze interpretovat, že lokalita byla osídlena i v pozdní době bronzové a že zde chybí keramické tvary charakteristické pro platěnickou fázi. Autorka v keramickém souboru rozpoznala nejmladší tvary podle ní typické pro stupeň RHB₂₋₃, i když není nepravděpodobné, že se zde objevují i prosté

Tab. 3: Opevněné lokality lužické kultury na Opavsku. Tab. 3: Fortified sites of Lusatian culture in Opava region.

	RBD – HA ₁	RHA ₂ – B ₁	RHB ₂ – C _{1a}	RHC _{1b} -C ₂ /D ₁
Bohušov – Fulštejn?		opevněno?	opevněno?	
Hradec n. M.-Červený vrch	osídlení	opevněno?	opevněno	osídlení?
Hradec n. M.-Hanuše?	osídlení?	opevněno?		
Kobeřice	osídlení?	opevněno?		
Krnov-Kostelec			opevněno	osídlení?
Opava-Jaktař?	osídlení?			
Úvalno	osídlení?	opevněno?	opevněno	
Víno?		opevněno?		

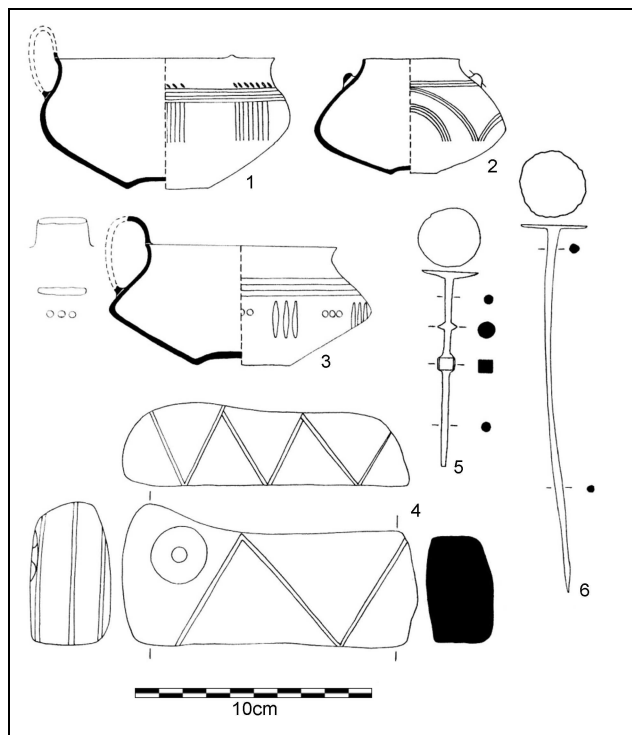

Obr. 8: Keramický a bronzový inventář z pohřebiště v Úvalně. Fig. 8: Pottery and bronze artifacts from Úvalno burial-site.

tvary mís se zataženým okrajem, typičtější pro pozdější vývoj. Hradisko podle H. Dehnerové (2000, 112) nebylo využíváno dlouhodobě a na počátku doby halštatské bylo opuštěno. S tímto hradiskem pak také může souviset i blízké pohřebiště, které bylo využíváno i na počátku platěnické fáze (viz výše). Známe je rovněž depot ze sousedního vrchu Burgberku, který je M. Salašem (2005, 435) datován do mladší fáze popelnicových polí a V. Dohnalem (1988, 9) do stupně RHB₂₋₃.

V roce 1956 uskutečnil na katastru Hradce nad Moravicí B. Novotný (1959, 450) výzkum, kterým dokázal, že hradecký ostroh byl ve slezském a platěnickém stupni hustě osídlen (obr. 2). Lokalita byla již na konci doby bronzové chráněna několika mohutnými příkopy. První, v průřezu žlábkového tvaru, je ve své šířce 13 m a hloubce 3,5–4 m dodnes patrný v prostoru pod náměstím. Další příkopy byly umístěny poněkud výše v místech nynějšího zámku (Kouřil 1994, 18). Velikost hradiska se odhaduje na cca 5 ha (Čížmář 2004, 122). V nedávné době provedl zevrubnou revizi starších výzkumů prováděných

B. Novotným (1959, 450) či novějších akcí realizovaných na lokalitě v roce 1999 Z. Moravec (2005). Ten určil (2005, 107–110), že sídliště na hradeckém návrší mohlo vzniknout již ve stupni RBD/HA₁. Ve stupni RHB₁ předpokládá zintenzivnění sídelní aktivity a uvažuje již i o vzniku opevnění. Největší „rozkvět“ je na návrší registrován ve stupních RHB₂–RHC₁. V dalším vývoji sledujeme ústup osídlení a jeho postupné prořidnutí spojené se zánikem na konci RHC a jak Z. Moravec (2005, 109) usuzuje, na počátku stupně RHD₁. Jako možný zánik hradiska autor dedukuje možnou spojitost s existencí původní vrstvy lužické kultury situované v jeho severním předpolí, která byla v dolní části spálená a jejíž charakter dovoluje usuzovat, že k požáru muselo jednoznačně dojít již dříve než v závěru osídlení, jak to předpokládá Z. Moravec (2005, 109). Můžeme tedy spíše hypoteticky usuzovat, že k oné „katastrofě“, která zanechala stopy na severním předpolí lokality, mohlo dojít na konci největšího rozkvětu hradiska (někdy ve stupni RHC₁) a poté již zde osídlení pouze doznívalo. Tento závěr je ovšem dosti „na vodě“ bez reprezentativního archeologického výzkumu v dané části hradiska.

Severozápadně od Krnova-Kostelce se nalézá Kostelecký vrch dříve nazývaný Pfaffenberg (obr. 4). V roce 1955 zde L. Jisl (Dohnal 1988, 49) provedl zjišťovací sondáž, při které bylo odkryto několik halštatských střepeň datovaných do platěnického stupně lužické kultury (RHC) (Čížmář 2004, 155). Hradisko bylo chráněno fortifikací, která byla přerušena na severní straně v místech vstupu do areálu typem čelní brány. V nejlépe zachovaných úsecích se výška valu pohybuje od 1 do 1,5 m. Opevněná plocha má rozlohu cca 7 ha (Dohnal 1988, 48–49).

6.3 Sídlíště

Z Opavska je známo cca 24 sídlíšť (tab. 4), z nichž jen malá část byla v minulosti dostatečně publikována (viz kapitola 3). I v jejich případě, podobně jako u nekropolí, sledujeme nástup již na počátku vývoje lužické kultury ve Slezsku (konec RBC) s výrazným nárůstem lokalit především ve slezské fázi. Oproti pohřebištím však jejich úbytek v platěnické fázi není tak výrazný, ale i ona nepřekračují stupeň RHD₁.

V případě sídlíštních nálezů, které odpovídají halštatskému období lužické kultury, jsme na tom mnohem hůře než u pohřebiští. Doklady o osídlení v platěnické fázi sledujeme na katastru Vávrovic. Zde byl v roce 1959 ve školní zahradě objeven zahloubený objekt (Pavelčík 1960, 65), ve kterém byly nalezeny žárem defor-

mované keramické nádoby. Pro dataci tohoto objektu jsou podstatná tři osudí (obr. 10: 1–3) (Juchelka 2006a, 3–4, obr. 1: 1, 2), která odpovídají stupni RHC₂ (srovnej Vokolek 1999a, 8; týž 1999b, 24–25). Chronologickou dataci pak potvrzuje malovaná výzdoba na jedné z deformovaných nádob (obr. 10: 3) (Juchelka 2006a, 3–4, obr. 1: 3). Ta se v polské oblasti objevuje ve stupni RHC, ale velmi zřídka i na počátku RHD (Mogielnicka, Urban 1984, 111). Je nutné však také připomenout, že ve středomoravské oblasti se malování v tomto stupni praktikuje i nadále (Podborský 1963, 16 a 41).

Nejen pro platěnický stupeň, ale pro celý vývoj lužické kultury na Opavsku je významná lokalita situovaná na katastru Velkých Hoštic. Sídlní aktivity jsou zde sledovány již od nejstaršího období lužické kultury (Pavelčík 1962, 33). Nálezy dokládající osídlení v době halštatské, tady byly získány v roce 1977. V jedné z mnoha jam odkrytých při výstavbě komunikace na Hřbitovní ulici byla nalezena železná sekerka s dutinkou (Pavelčík 1980, 111). Ve starších nálezech se rovněž objevuje halštatská malovaná keramika (Janák 1983, 22), zlomky tyglíku, kadlubu a technické kovolitecké keramiky, která prošla vysokým žářem (Janák 1990, 41; Juchelka 2007c, 95–97). Objevena zde byla rovněž část zahloubené chaty s kúlovou konstrukcí (Janák 1990, 41).

V roce 2001 a 2002 byla na východním okraji obce, v blízkosti předchozích výzkumů, prováděna záchranná akce, která rovněž přinesla doklady osídlení v platěnickém období, a to pouze ze stupně RHC. Byl zde nalezen okraj sídliště s dochovanou kulturní vrstvou datovanou do starší doby železné (Juchelka 2004a, 99–100; týž 2004c, 257), která překrývala zahloubené objekty ze stupně RHA₁–HA₂. Z vrstvy byly kromě keramického materiálu (obr. 10: 4–8) vyzvednuty i bronzové ozdoby (obr. 10: 9–13), např. jehlice s protáhlou, na průřezu čtvercovou hlavicí zdobenou rytým ornamentem připomínajícím klas (obr. 10: 10) (Juchelka 2007c, 97–98, obr. 6: 2). Celou situaci lze datovat do stupně RHC.

Při výzkumu v Opavě na Krnovské ulici (Kiecoň 2002, 223) byla objevena část rovinného sídliště z období vymezeném stupni RBD až RHC. V keramickém materiálu lze rozpoznat zlomky mís se zataženým okrajem nebo šálky s vnitřní výzdobou, které lze rámcově datovat na počátek platěnického stupně.

V souvislosti s budováním dálnice D 47 byly v roce 2004 zkoumány dvě lokality (Hlas, Krasnokutská 2005, 90), které sice fyzicky náleží Opavsku, ovšem jejich genetickou vazbu je nutné hledat v oblasti Pobeskydí (viz níže). První se nacházela na katastru Klimkovic, kde byla podle autorů výzkumu odkryta plocha sídliště o rozloze 4 ha. V rámci mírného „kolísání“ terminologie, kdy autoři neohrabaně manipulují s pojmy jako platěnická fáze lužické kultury (Hlas, Krasnokutská 2005, 95) či platěnická fáze kultury popelnicových polí (Hlas, Krasnokutská 2006a, 117), což celé završí naprosto nevhodným termínem platěnická kultura (Hlas, Krasnokutská 2005, 97), lze z jejich článků vyčíst i dosti rozšafnou dataci zahrnující prakticky celé období, jak sami uvádějí, starší doby železné. Materiál jimi publikovaný, a tedy prakticky jediný, který z výzkumu máme k dispozici (srov. Hlas, Krasnokutská 2005, obr. 4, 5; týž 2006a, obr. 2), by

mohl naznačovat osídlení v mladším halštatském období (RHC_{1b}–HD). Je však nutné přiznat, že celý soubor by si zasloužil vhodnější zpracování, než je doposud k dispozici. Stejně závěry pak lze připojit i k výzkumu na katastru obce Olbramice, kde bylo na rozloze cca 1,8 ha odkryto 42 zahloubených objektů (Hlas, Krasnokutská 2005, 95–97; týž 2006b, 119–121), z nichž byly získány keramické nálezy (Hlas, Krasnokutská 2005, obr. 8; týž 2006b, obr. 2), které opět odpovídají spíše stupňům RHC_{1b}–HD.

V roce 2004 byl na jižním okraji katastru obce Kobeřice zahájen rozsáhlejší záchranný archeologický výzkum (Stabrava 2005, 244–245) sídliště lužické kultury, který prakticky pokračuje dodnes. Materiál z tohoto sídliště je však postupně zpracováván, takže určité „náznaky“ chronologie osídlení můžeme již dnes předeslat. Drtivá většina zde odkrytých jam přináší slezskému období dané kultury. Samotné platěnické fázi (RHC_{1b-2}) lze na sídlišti prozatím připsat objekt č. 502/51/06, který byl navíc zahlouben do „slezské kulturní vrstvy“, dále pak objekt 40/2004 a objekt 27/2004, ve kterém byla nalezena miniaturní závěsná nádobka. Z objektu 502/51/06 pochází početná kolekce střepového materiálu. Zajímavý je nález tzv. kolečka s otvorem uprostřed, které se objevuje ve Velkopolsku již ve IV. a V. periodě doby bronzové (Lasak 2001, 219), ovšem setkat se s nimi můžeme i na sídlišťích horákovské kultury (dle Stegmann, Rajtár 2000, 460). Z téhož objektu pochází i drobný skleněný korálek, k němuž nacházíme analogie především na blízkém pohřebišti v Kietrzy (Gedl 1973, 63).

V roce 1960 bylo u starého sádrovcového dolu, na mírném svahu v blízkosti řeky Opavy na katastru Opavy–Kateřinek zkoumáno rozsáhlejší sídliště doložené kulturní vrstvou a více než stovkou sídlištních jam (Šikulová 1961, 5; Opravil 1962, 34–37). Bohužel materiál z této lokality, která je vzdálena cca 700 m od kateřinského pohřebiště (viz výše), je dodnes nezpracovaný a prakticky k němu nelze říci nic bližšího. Jsme tak doposud odkázáni jen na tvrzení autorky výzkumu V. Šikulové, která uvádí, že z vrstvy i zahloubených jam pochází halštatský keramický materiál.

Stejně jsme na tom také v případě dvou halštatských jam z Holasovic, které byly v roce 1959 zkoumány V. Šikulovou na sprašovém návrší uprostřed obce nad řekou Opavou (Šikulová 1961, 2) a v případě několika zahloubených objektů situovaných na katastru Vlastoviček–Jarkovic, které se nacházely v severozápadním sousedství soudobého pohřebiště (viz výše), které bylo dle autorky výzkumu lokalizováno nad svahem Hrabalova kopce (Šikulová 1971, 76).

V souvislosti s existencí pohřebiště na katastru Malých Hoštic, které bylo využíváno od RBC₂/D do závěru stupně RHC (viz výše), lze i zde předpokládat soudobou osadu, která byla v minulosti doložena několika prozkoumanými jámami (viz Pavelčík 1958, 94; týž 1993, 111)

7 Rozbor situace na Opavsku v halštatském období

Výše uvedený přehled lokalit platěnické fáze lužické kultury na Opavsku není rozsáhlý. Již z toho lze usuzovat, že osídlení ve starší době železné nebylo v tomto regi-

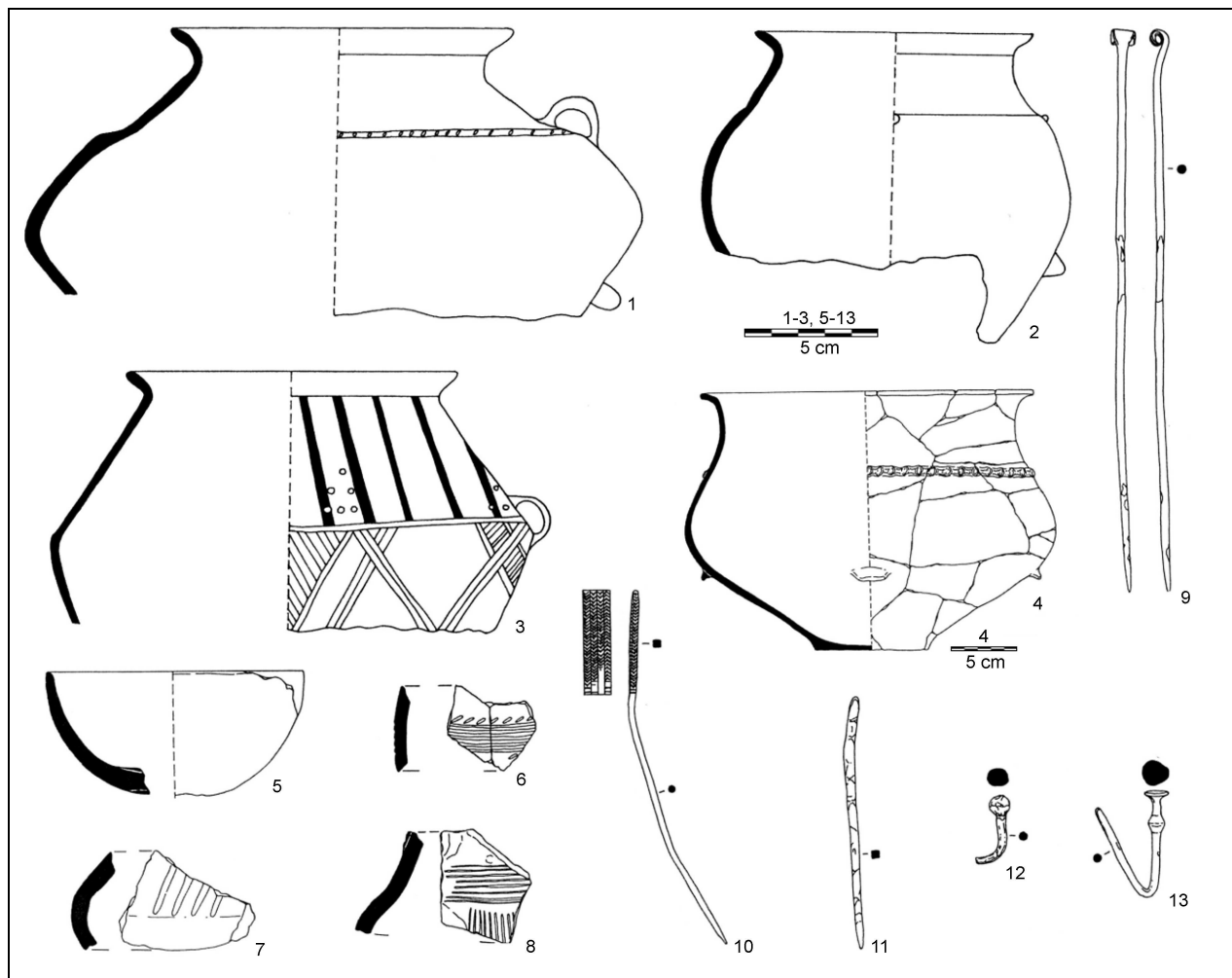

Obr. 10: Keramický a bronzový materiál stupňů RHC_{1b} až RHC₂(-D₁?). Sídliště ve Vávrovicích (1–3). Sídliště ve Velkých Hošticích, kulturní vrstva (4–13). Fig. 10: Pottery and bronze artifacts from RHC_{1b} to RHC₂(-D₁?) phase. Vávrovic settlement area (1–3). Velké Hoštice settlement area, cultural layer (4–13).

onu nijak výrazné. Při posuzování hustoty osídlení v sousedním Polsku, a to především v geneticky shodné oblasti głuźczycké skupiny, vyvstává však otázka, nakolik jsme na Opavsku limitováni stavem výzkumů. B. Gediga (srov. 1965, mapa 3) uvádí, že území głuźczycké skupiny bylo v halštatském období, tedy alespoň na jeho začátku, osídleno hustě oproti jiným oblastem příhraničí mezi nynější Polskou a Českou republikou. Je ovšem nutné uvědomit si, že i v głuźczycké skupině, ke které námi sledovaná oblast bezprostředně náleží, dochází oproti jiným obdobím k prořidnutí osídlení (viz výše) a lužická kultura zde také nepřežívá stupeň RHD₁ (Gedl 1962, 166); nejmladší hrobové celky z pohřebiště v Kietrzy jsou však datovány pouze do stupně RHC (Gedl 1973, 67).

Pro ucelenější obraz procesů, které v tomto období probíhají, se nyní zaměříme na východ českého Slezska, a to především do Pobeskydí a jemu blízkému okolí (lokality Klimkovic, Olbramice, Petřkovice). Zde dochází ve stupních RHC a RHD, oproti předchozímu vývoji, ke kulminaci osídlení a k počátku formování nové sídelní struktury (podle Janák, Choráží, Břízová, Grepl, v tisku). Tento fakt je velmi důležitý, neboť, jak V. Janák uvádí (Janák, Choráží, Břízová, Grepl, v tisku), tato nová sídelní

oblast, formovaná pravděpodobně již od stupně RHB, se v nejmladší části lužických popelnicových polí opírá především o síť výšinných sídlišť, která jsou doplněna sídlišti rovinnými. Rovněž zajímavá je situace na hradisku v Chotěbuzi-Podoborě, kde je nejstarší vrstva osídlení datována do stupňů RHB₂–RHC, přičemž na okraj uvádím, že ke vzniku výraznějšího opevnění lokality mělo dojít až ve stupni RHC/D (Kouřil 1994, 74–75; Dohnal 1988, 34–35). Jedná se tedy o situaci naprosto opačnou té, kterou sledujeme na Opavsku, kde s počátkem RHC hradiska zanikají (viz níže). Podle keramického materiálu objeveného na hradisku Chotěbuz-Podobora, či na sídlišťích v Olbramicích, Petřkovicích a Klimkovicích lze konstatovat, že se jedná o území geneticky svázané s hlubčickou (pod)skupinou. Doposud zde nebyl objeven žádný keramický tvar příbuzný skupině hornoslezsko-malopolské. Lze se tedy domnívat, že k osídlení Pobeskydí došlo, podobně jako již dříve v případech východních Čech (Vokolek 1999a, 16), v období největšího rozkvětu hlubčické skupiny (slezská fáze) pravděpodobně „kolonizační vlnou“ z této oblasti.

Pro sledovaný region jsou důležité také děje, ke kterým dochází na jihu. Zde od stupně HD (Nekvasil

Tab. 4: Sídliště lužické kultury na Opavsku. *Tab. 4: Lusatian culture settlement areas in Opava region.*

Lokalita	RBC ₂	RBD – HA ₁	RHA ₂ – B ₁	RHB ₂ – C _{1a}	RHC _{1b-2}	RHD
Bělá	?	?	?	?	?	?
Brumovice	+	+				
Hněvošice			+	+		
Holasovice				+?		
Jarkovice	+	+	+	+	+	
Klimkovice				+?	+	+
Kobeřice			+	+	+	
Malé Hoštice	+	+	+	+	+	
Neplachovice			+	+		
Olbramice				+?	+	+
Oldřišov		+				
Opava – Jaktař		+	+?			
Opava – Kateřinky			+	+?		
Opava – Město		+	+	+	+	
Petřkovice				+?	+	+?
Píšť			+	+		
Slezské Pavlovice			+	+		
Stěbořice	?	?	?	?	?	?
Strahovice	?	?	?	?	?	?
Sudice	?	?	?	?	?	?
Úvalno			+	+	+?	
Vávrovice					+	
Velké Hoštice	+	+	+	+	+	
Závada	?	?	?	?	?	?

1964, 258) sledujeme postupný nápor horákovské kultury, která v HD₁ dosahuje svého vrcholu (Golec 2007, 439), směrem na sever k hranicím Moravské brány (dle Nekvasil 1962, 162).

O prořidnutí osídlení se hovoří i v oblasti slezskoplatěnické kultury ve východních Čechách, kde se ve stupních RHC a RHD přestaly některé nekropole zcela využívat (Pleiner 1978, 519).

Situaci v okolních oblastech, které bezprostředně sousedí s Opavskem, můžeme shrnout takto: Na Głubczycké pahorkatině dochází v závěru stupně RHC ke zmenšení osídleného prostoru, který se nyní váže na širší oblast povodí řek Psiny a Troje a nejpozději s počátkem stupně RHD1 zde pak osídlení končí úplně. Na severní Moravě sledujeme ve stupni RHD nápor horákovské kultury směrem k Moravské bráně a územní ústup lužické kultury (Nekvasil 1964, 257), což mohlo být způsobeno událostmi v Karpatské kotlině. V oblasti „Slezského Pobeskydí“ v důsledku „kolonizačního zásahu“ z oblasti hlubčické podskupiny kulminuje osídlení a vznikají nová sídliště, která se zde formují již od stupně RHB (např. Chotěbuz-Podobora), ale největšího rozmachu dosahují ve stupních RHC a RHD. K prořidnutí osídlení dochází ve východních Čechách.

Všechny tyto události se „zrcadlí“ na námi sledovaném území. Zde se v průběhu staršího úseku stupně RHC₁ ještě udržuje stejná intenzita osídlení jako v předchozím období (RHB₂₋₃). V tomto stadiu prakticky nesledujeme žádné výraznější změny, což se týká i hmotné kultury. Můžeme tedy říci, že stupně RHB₂₋₃ a starší úsek RHC₁ tvoří v regionu pravděpodobně jeden homogenní celek.

K viditelným změnám v hmotné kultuře (výskyt železných předmětů, malovaná keramika, typické motivy výzdoby na keramice apod.) dochází na Opavsku a potažmo i v celém českém Slezsku nejspíše ve stupni RHC_{1b}, kdy sledujeme také zánik prakticky všech opevněných výšinných lokalit a ukončení užívání většiny nekropolí. K výraznějšímu zmenšení sídelního prostoru, který se váže výlučně na tok řeky Opavy s nejbližšími přítoky, jako jsou Hvozdnice a Moravice, dochází na Opavsku na konci stupně RHC_{1b}. V době, kdy z Pobeskydí máme doklady o osídlení také ve stupni RHD, na Opavsku pozorujeme sídelní hiát.

8 Definice jednotlivých stupňů závěrečného období lužické kultury na Opavsku v návaznosti na chronologii horákovské kultury

8.1 Stupně RHB₂₋₃ až RHC_{1a}

Jak již jsme výše předdeslali, tvoří rozmezí těchto stupňů pravděpodobně jeden homogenní celek, kdy se na sledovaném území udržuje prakticky stejná intenzita osídlení. Vše nasvědčuje tomu, že se v rámci hmotné kultury jedná o plynulé pokračování, či ještě lépe řečeno, závěr slezského stupně se všemi jeho atributy. Dané období pak představuje doznívání vrcholu lužické kultury v prostoru českého Slezska, kdy se ovšem setkáváme s nejbohatšími hrobovými celky v celém vývoji dané kultury (Opava-Kateřinky). Je pravděpodobné, že v bohatosti hmotné kultury v závěru tohoto období hrály velkou roli kontakty s vyspělejším, již rozvinutým halštatským pro-

středím (dříve již Gedl 1973, 70), zprostředkovaným snad právě konsolidující se horákovskou kulturou.

Typický pro závěr tohoto období je konec v užívání většiny pohřebišť, který se kryje s koncem RHC_{1a} (tab. 2). Charakteristický je také nástup výšinných opevněných lokalit na počátku tohoto období (což se shodou okolností shoduje s mírným poklesem počtu hrobových celků v tomto období proti období předcházejícímu (viz obr. 6)), které pak s koncem RHC_{1a} ukončují rovněž svou funkci jako hradiska (tab. 3). Určité indicie (jako např. spáleništní vrstva na hradisku v Hradci nad Moravicí, viz výše) mohou být dokladem násilného zániku těchto lokalit, na kterých pak již jen osídlení, nikoli v rámci opevněného areálu, doznívá. Tento jev se pro Opavsko stává charakteristický a lze jej pozorovat také na jiných lokalitách jako např. na geneticky spřízněném hradisku v Lubowicích (srov. Chochorowski 1976; týž 2003, 151–155).

Určité přežívání slezské fáze nelze sledovat pouze v oblasti vývoje osídlení, ale také i v případě absolutní chronologie. Interval samotných stupňů RHB_{2–3} by v porovnání s periodizací horákovské kultury provedenou M. Golcem (2007, tab. 11) měl v absolutních datech zabírat periodu od 950/920–cca 800 př. n. l. Pro srovnání ovšem musíme použít daleko relevantnější data z geneticky shodného pohřebiště v Kietrzy, kde pro V. periodu doby bronzové, která představuje fázi Kietrz IV_{b,c} (RHB_{2–3}), známe několik radiokarbonových dat z rozpětí 965±100 BC (hrob č. 1147) až 723±168 BC (hrob č. 380) (Chochorowski 2007, 124–127) s tím, že velmi mladé datum 688±145 pochází z hrobového celku (hrob 1713) archeologicky datovaného do stupňů RBD–HA₁ – masivní profilovaná jehlice typu Mostkovice, typický lužický okřín (Chochorowski 2007, 114–117; obr. 8). Tato data pak mohou dokládat daleko pozdější nástup halštatu, či lépe řečeno konec typické hmotné kultury slezské fáze, na území jižní části Horního Slezska oproti jižněji situovaným územím a je jen na škodu, že takto datovány nemohou být i hrobové celky z fáze Kietrz V (RHC).

Otázkou tak zůstává, jak nadále pracovat se stupněm RHC_{1a}. V návaznosti na periodizaci horákovské kultury (srovnej Golec 2007, tab. 11) můžeme říci, že se v jeho případě, a to v rámci Opavska, jedná skutečně ještě o stupeň náležící slezské fázi a svým způsobem se zde vracíme k periodizaci vytvořené V. Podoborským (1974, 396), který pro horákovskou kulturu klade stupně RHB₃/C₁ na stejnou chronologickou úroveň, což víceméně odpovídá situaci v jižní části Horního Slezska. Patrně to je právě v hmotné kultuře (obr. 7 a 11), kde se sice dosti často už setkáváme s mísami se zataženým okrajem, typickými pro platěnickou fázi, nebo s vyspělými formami zdobených šálků, avšak výraznější čistě halštatské tvary zde doposud chybí, stejně jako scházejí železné předměty. Rovněž v případě výzdoby zde převládá žlábkový dekor, ovšem určité náznaky jeho redukce vedoucí až k jednoduchým liniím, které jsou tak typické pro platěnické období, zde už jsou postřehnutelné, ovšem ne zcela vyvinuté. Se stejným problémem se potýkal již J. Nekvasil (1970, 92) na Moravě, když si povšiml postupné přeměny keramiky stupňů RHB_{2–3} směrem k nejmladším formám, které byly již velmi blízké keramice platěnické (tzv. halštatzující období). Pro oblast jižní části Horního Slez-

ska mohou být výše zmiňované vyspělejší formy keramiky dokladem právě oněch kontaktů s vyspělejším jímhem (snad horákovskou kulturou), a ne dokladem vzniku samostatného halštatského stylu, ke kterému dochází až v následujícím období.

8.2 Stupně RHC_{1b} až RHC₂(- D₁?)

V předchozích odstavcích bylo již naznačeno, že se jedná o čistě halštatské období, ve kterém byl výrazně zmenšen sídelní areál lužické kultury na Opavsku. Charakteristická je pro toto období absence výšinných opevněných poloh (tab. 3), na jejichž místech pravděpodobně již jen doznívá osídlení. Výrazný je také útlum pohřebišť (tab. 2), z nichž celá řada přestala být využívána úplně. Na podkladě nynějšího stavu výzkumu se také jeví, že v případě sídlišť dochází rovněž k jejich částečné redukci (tab. 4), i když ta není tak výrazná jako v případě nekropolí a hradisek. Každopádně lze toto období charakterizovat snížením intenzity osídlení, které pak s počátkem či v průběhu stupně RHD₁ na Opavsku končí definitivně (pokračuje pak v okrajových oblastech vázaných na sídelní strukturu v Pobeskydí–Petřkovice, Olbramovice, Klimkovice). Pro porovnání můžeme uvést situaci na pohřebišti v Kietrzy, kde z celkového počtu 3600 odkrytých hrobů náleží halštatskému období (HC) pouze necelých 8% (srov. Gedl 1973, 13; Chochorowski 2007, pozn. 9 na s. 107), a to navzdory tvrzení M. Gedla (1973, 79) o možné existenci až 1,5 tisíce hrobů, které nejsou bohužel výzkumem doloženy.

V hmotné kultuře (obr. 9 a 10) sledujeme nástup keramických tvarů s ostřejší profilací. Osudí se zbavují uch a patrný je rovněž posun maximální výdutě směrem nad horní polovinu jejich výšky. Na látkách se na úrovni uch uplatňuje „prstovaná“ plastická obvodová lišta (Gedl 1973, tab. I:11; III:10, 18; V. 21 atd.) nebo jednoduché vodorovné žebro (Gedl 1973, tab. VIII:10 a 21). Časté jsou v tomto období bezuché látky (Gedl 1973, tab. XIII:18; XVIII:16), naopak zcela novým prvkem je tu zatažený okraj (Gedl 1973, tab. XX:2; XXV:15; XXVII:8; XXXII:9). Pokličky se v platěnické fázi vyvíjely a sledujeme jejich daleko širší variabilitu. V tomto období jsou typické ploché tvary s kuželovitým držadlem. Objevují se vypouklé pokličky s kuželovitými držadly nebo kónické pokličky rovněž s kuželovitými držadly. Novinkou je v tomto období poklička s jedním uchem místo držadla, výzdob na horní ploše nebo také zesilování okraje, jenž bývá vytažen nahoru (dle Gedl 1973, 40–41). Okřín jako takové končí svůj vývoj ještě před samotným koncem slezské fáze (Nekvasil 1970, 39), kdy se především menší formy na počátku platěnické fáze transformovaly do tzv. kulovitých nádobek (Nekvasil 1970, 26). Typické pro platěnické období na Opavsku je také zvýšené procento mís se zataženým okrajem, které se ovšem také v hojném počtu vyskytují v období předchozím. Rovněž typické pro toto období jsou miniaturní závěsné nádobky a tzv. měsíční idoly.

V případě výzdoby pozorujeme postupný odklon od žlábkového dekoru typického pro slezské období a nástup rytých linií a klikatek. Pokud na keramice tohoto období přetrvává žlábkování, pak je daleko plynulejší a je

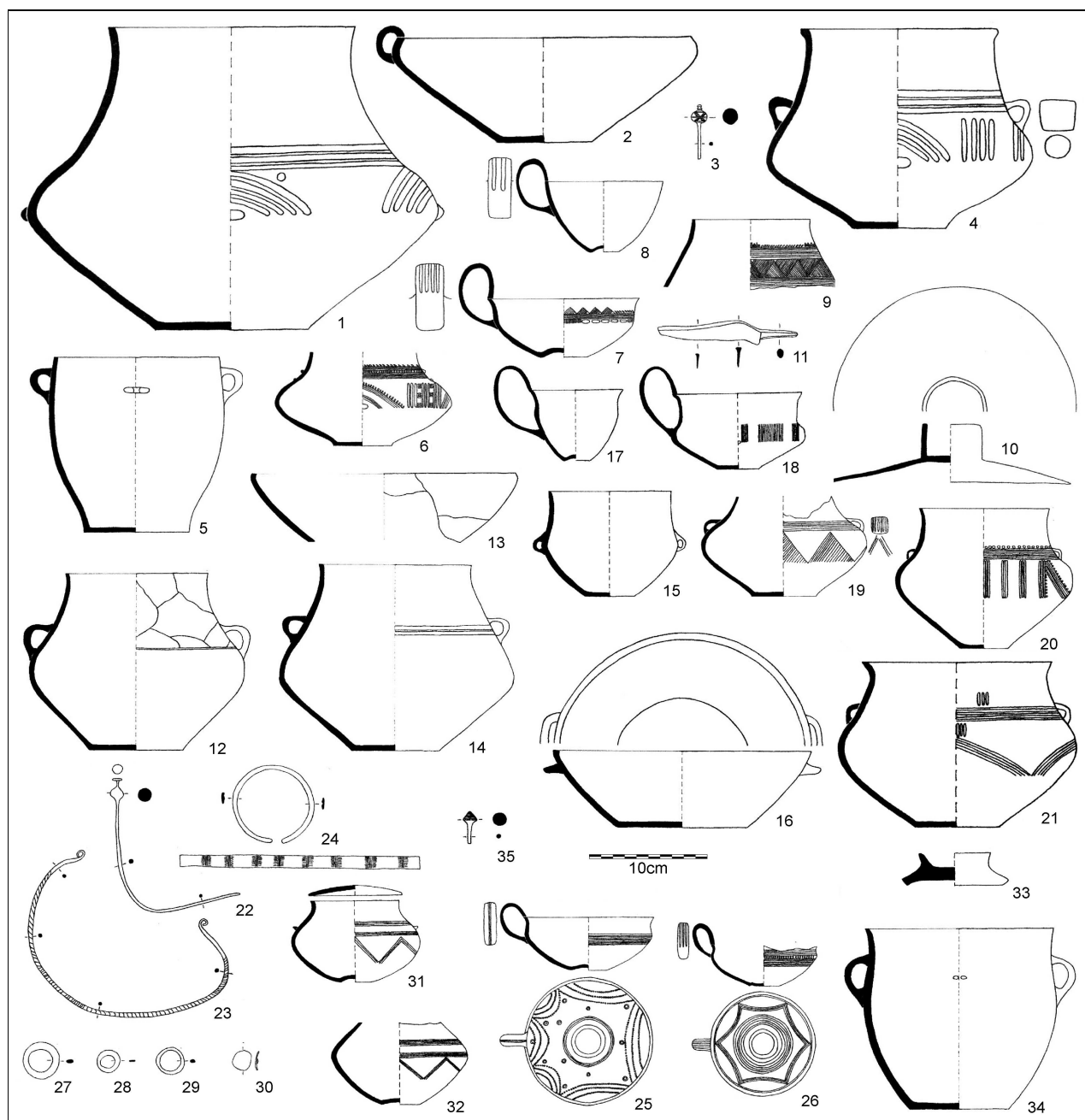

Obr. 11: Keramický materiál stupňů RHB₃–RHC_{1a}. Nálezy z pohřebiště v Opavě-Kateřinkách, hrob č. 23 (12–18, 34, 35), hrob č. 30 (1–9), hrob č. 48 (19–30) a hrob č. 81 (31–33). Fig. 11: Pottery of RHB₃–RHC_{1a} phases. Findings from Opava-Kateřinky burial-site, grave n. 23 (12–18, 34, 35), grave n. 30 (1–9), grave n. 48 (19–30) and grave n. 81 (31–33)

rovněž víceméně zamýšleno v liniích. V daleko větší míře se aplikuje velmi složitá rytá výzdoba na vnitřní straně šálek. Jako nové se objevuje tzv. sluníčko (obr. 9: 6, 11, 12) a charakteristickým dekorem je také šrafovaný trojúhelník s vrcholem (či vrcholy) doplněným kroužkem (obr. 9: 12). Novým prvkem dekoru je i malování (obr. 10: 3).

Poznávacím znakem tohoto období na Opavsku je také nástup železných předmětů, které se objevují jak v hrobových celcích (pohřebiště ve Vlastovičkách-Jarkovicích), tak také na sídlištích (Velké Hoštice). Zvláště je nutno upozornit na fakt, že vůbec pro celou slezskou skupinu lužické kultury v období stupně RHC je do očí bijící vý-

razný nástup železných artefaktů, což je velmi zajímavý fenomén, kterým se již v minulosti zabýval např. M. Gedl (1973, 88–89).

Obecně lze analyzované období na Opavsku považovat v rámci celého vývoje lužické kultury za samostatný celek s velmi rozdílnou náplní hmotné kultury a vyvstává zde tedy otázka, zda již nenastal čas pro nové přehodnocení platěnické fáze směrem k autonomní kultuře. Samozřejmě jsem si vědom, že je toto tvrzení velmi odvážné a bude je nutno ověřit na daleko větším prostoru, než je mnou analyzovaný region, a také s daleko širším výběrem materiálu a archeologicky vhodných situací.

9 Závěr

Jak již bylo v předchozím textu naznačeno, představuje finální období lužické kultury na Opavsku velmi složitý problém, který si zasluhuje naší pozornosti. Velká část zde naznačených tezí představuje vodítko pro další směr bádání spojené s tímto obdobím nejen pro Opavsko, ale i pro oblast celého českého Slezska. Lze říci, že nástup halštatu na Opavsku, potažmo v rámci lužické kultury v regionu hlubčické podskupiny, nelze nadále spojovat s nástupem horákovské kultury, jak to naznačoval J. Nekvasil (1970, 92), ale nejspíše teprve s počátkem stupně RHC_{1b}. Starší období stupně RHC na Opavsku je charakteristické ještě výskytem typicky slezské keramiky, ovšem postřehnout již můžeme také výskyt „vyspělejších“ forem, které mohou být pouze dokladem kontaktů s vyspělejším jihem (horákovskou kulturou), a ne dokladem vzniku samostatného halštatského stylu, ke kterému dochází až v období následujícím. Právě s počátkem tohoto období se na Opavsku setkáváme se zánikem většiny hradišek a s útlumem v užívání většiny nekropolí a sídlišť. Charakteristický je také rozkvět typické halštatské hmotné kultury včetně železných předmětů. Nutné je rovněž doplnit, že nástup halštatu je neodmyslitelně spojen s postupnou degradací osídlení, která vedla s koncem stupně RHC₂ (či počátkem RHD₁) až k úplnému zániku dané kultury na Opavsku. Osídlení však dále pokračuje v okrajových oblastech, které mají návaznost na oblast Pobeskydí (Klimkovice, Olbramovice, Petřkovice), kde přetrvává do stupně RHD.

Proč k této degradaci osídlení nejen v rámci Opavska, ale prakticky v celé hlubčické podskupině došlo? Za jednu z příčin můžeme uvést ekologické změny, které již byly nastíněny v kapitole 5. Samozřejmě důvodů mohlo být daleko více a za velmi výraznou příčinu můžeme považovat i změny v tehdejší ekonomicko-hospodářském vývoji, ke kterým došlo se zrodem doby železné prakticky v celoevropském měřítku. Někdy na přelomu stupňů RBB a RBC dochází na kontinentu k ustálení obchodních cest, kdy se oblast širšího Opavska dostává do sféry intenzivních obchodních styků vedoucích ze Sedmihradsko na sever Evropy podél řeky Odry (např. Gardawski 1979, 48). Je dosti opodstatněné se domnívat, že na počátku doby železné dochází k revolučním změnám v tehdejší hospodářsko-obchodním systému (srov. Bouzek 2007, 257–268), závislém doposud výrazně především na ložiscích mědi a cínu, a k postupné reorganizaci celého ekonomického systému tehdejší Evropy spojeného se změnami stávajících tras obchodních cest. Region Opavska ještě po nějakou dobu žije ze setrvačnosti „sedmihradské“ obchodní stezky (výrazný nástup železných předmětů v HC na pohřebišti v Kietrzy), ovšem postupem času se dostává na evropskou obchodní periferii. Tyto ekonomicko-ekologické faktory se pak pravděpodobně největší měrou podílely na zániku lužické kultury na sledovaném území, kdy pomyslnou tečkou pro vývoj lužické kultury na levobřeží Odry mohla být na konci stupně RHD₁ skytská vojenská epizoda ve střední Evropě.

Literatura

- Bednarek, M. 1999:** Kultura lateńska na tle sytuacji kulturowej Górnośląska, *Studia Archeologiczne XXXI*, Wrocław, 117–127.
- Bechný, J. 1992:** Zeměpisný obraz Československého Slezska. In: *Slezsko*. Matice Slezská, Opava, 3–28.
- Boom van den, H. 1997:** Rola Odry w rozwoju kulturowym Europy środkowo-wschodniej we wczesnej epoce żelaza. In: *Rola Odry i Łaby w przemianach kulturowych epoki brązu i epoki żelaza. Materiały z konferencji naukowej w Gliwicach 23–24 listopada 1995 r.* Wrocław–Gliwice, 101–113.
- Bukowski, Z. 1979:** Ogólny rys procesów osadnictwa kultury łużyckiej. In: *Prahistoria ziem Polskich*, Wrocław–Warszawa–Kraków–Gdańsk, 221–228.
- Bouzek, J. 2003:** Lužická kultura na Opavsku a její vztah k lokalitám v polském Horním Slezsku, *Archeologické rozhledy* 55, 272–284.
- Bouzek, J. 2007:** Von der Bronzezeit zur Eisenzeit: Veränderungen in der prähistorischen Gesellschaft in Mitteleuropa unter den Einflüssen aus Süd, Ost und Nord. In: *Studium sociálních a duchovních struktur pravěku*. Brno, 257–268.
- Čížmář, M. 2004:** Encyklopedie hradišť na Moravě a ve Slezsku. Praha.
- Dehnerová, H. 2000:** Osídlení lokality Úvalno-Cvilín v období lužické kultury. Nepublikovaná diplomová práce. Masarykova univerzita v Brně.
- Dohnal, V. 1988:** Opevněná sídliště z doby popelnicových polí na Moravě, *Studie Muzea Kroměřížska* 88.
- Gardawski, A. (ed.) 1979:** Prahistoria ziem Polskich, Wrocław–Warszawa–Kraków–Gdańsk.
- Gediga, B. 1965:** Zróżnicowanie kultury łużyckiej na Śląsku, *Rocznik Muzeum Górnośląskiego w Bytomiu, Archeologia zeszyt* 3, 67–95.
- Gedl, M. 1959:** Zróżnicowanie terytorialne kultury łużyckiej na Górnym Śląsku, *Silesia Antiqua* I, 14–28.
- Gedl, M. 1962:** Kultura łużycka na Górnym Śląsku. Wrocław–Warszawa–Kraków.
- Gedl, M. 1973:** Cmentarzysko halsztatskie w Kietrzy pow. Głubczyce. Wrocław–Warszawa–Kraków–Gdańsk.
- Gedl, M. 1983:** Przemiany zasiedlenia na Wyżynie Głubczyckiej i w dorzeczu Liswarty w epoce brązu i wczesnej epoce żelaza. In: *Przemiany ludnościowe i kulturowe I tysiąclecia p.n.e. na ziemiach między Odrą a Dnieprem. Materiały z polsko-radzieckiego sympozjum paleodemograficznego 6–9 grudnia 1977.* Warszawa, 189–205.
- Gedl, M. 1993:** Die frühe Eisenzeit in Schlesien, *Bericht RGK, t. 74*, 460–487.
- Golec, M. 2007:** Chronologie horákovské kultury aneb stupně v pohybu, *Pravěk NŘ* 15, 419–446.
- Hlas, J., Krasnokutská, T. 2005:** Záchrané archeologické výzkumy v trase budoucí dálnice D 47 v roce 2004. In: *Sborník Národního památkového ústavu v Ostravě 2005*, 90–107.
- Hlas, J., Krasnokutská, T. 2006a:** Sídlíště platěnické kultury na katastru obce Klimkovice, okres Nový Ji-

- čín, *Badania archeologiczne na Górnym Śląsku i ziemiach pogranicznych w latach 2003–2004*, 115–118.
- Hlas, J., Krasnokutská, T. 2006b:** Sídliště platěnické kultury na katastru obce Olbramice, okres Nový Jičín, *Badania archeologiczne na Górnym Śląsku i ziemiach pogranicznych w latach 2003–2004*, 119–122.
- Hrubý, V. 1950:** Středodunajské lidstvo mohylové a jeho kultura na Moravě. Brno, nepublikovaná disertace, rukopis uložen na Masarykově univerzitě v Brně.
- Chochorowski, J. 1976:** Burgen der Lusatianer Kultur in Oberschlesien, *Prace archeologiczne* 23, 63–79.
- Chochorowski, J. 2003:** Lubowice, stan. 1, pow. Ratibórz jako przykład „wielkiego“ grodu kultury łużyckiej, *Śląskie sprawozdania archeologiczne XLV*, 151–155.
- Chochorowski, J. 2007:** Metodyczne i metodologiczne problemy datowania radiowęglowe pozostałości kremacji z grobów ciałopalnych kultury łużyckiej (na przykładzie materiałów z cmentarzyska w Kietrze). In: *Studia nad epoką brązu i wczesną epoką żelaza w Europie*. Kraków, 103–138.
- Janák, V. 1983:** Záchraný výzkum ve Velkých Hořticích (okr. Opava), *Informační zpravodaj únor 1983*, 21–22.
- Janák, V. 1990:** Záchrané archeologické výzkumy ve Velkých Hořticích, *Vlastivědné listy 1, ročník 16*, 38–41.
- Janák, V. 1997:** Stav výzkumu doby bronzové a halštatské v Horním Poddříví. In: *Pola Odra i Łaby w przemianach kulturowych epoki brązu i epoki żelaza*. Wrocław–Gliwice, 41–49.
- Janák, V., Kouřil, P. 1991:** Problémy a úkoly archeologie v českém Slezsku a na severovýchodní Moravě, *Časopis Slezského muzea, série B, vědy historické, ročník 40, číslo 3*, 193–219.
- Janák, V., Choráží, B., Břízová, Z., Grepl, E. v tisku:** Zpráva o průběhu a výsledcích projektu „Průzkum pravěkých výšinných sídlišť v Pobeskydí mezi Bečvou (Česká republika) a Białou (Polská republika) – Badania pradziejowych osiedli wyżynnych na Pobeskidziu między Beczwą (Republika Czeska) a Białą (Rzeczpospolita Polska)“.
- Jílková, E. 1965:** Prvé nálezy měsíčních podstavců ze západních Čech, *Archeologické rozhledy XII*, 37–41.
- Jisl, L. 1949:** Pohřebiště lidu popelnicových polí v Opavě-Kateřinkách, *Archeologické rozhledy 1*, 59–60.
- Jisl, L. 1955:** K počátkům lužické kultury v Československu. In: *Česko-polský sborník vědeckých prací I*, Praha, 9–44.
- Jisl, L. 1965:** Žárové pohřebiště lidu popelnicových polí v Úvalně u Krnova, *Časopis Slezského muzea/B XIV*, 7–20.
- Jisl, L. 1970:** Pohřebiště lidu popelnicových polí ve Slavkově, okres Opava, *Časopis Slezského muzea XIX, série B*, 19–20.
- Juchelka, J. 2004a:** Sídliště z období lužické kultury a z mladší doby římské ve Velkých Hořticích, okres Opava, *Badania archeologiczne na Górnym Śląsku i ziemiach pogranicznych w 2001–2002 roku*, 99–101.
- Juchelka, J. 2004b:** Pohřebiště lužické kultury v českém Slezsku. Nepublikovaná diplomová práce, Slezská univerzita v Opavě.
- Juchelka, J. 2004c:** Sídliště lužické kultury ve Velkých Hořticích (okr. Opava). Popelnicová pole a doba halštatská. Příspěvek z VIII. konference, České Budějovice 22.–24. 9. 2004. In: *Archeologické výzkumy v jižních Čechách – Supplementum I*, 251–264.
- Juchelka, J. 2005a:** Pohřebiště lužické kultury ve Slavkově (okr. Opava). Gräberfeld der Lusatianer Kultur in Slavkov (Bez. Opava), *Přehled výzkumů 46 (2004)*, 93–102.
- Juchelka, J. 2005b:** Doba bronzová a doba železná v českém Slezsku, *Vlastivědné listy 1, ročník 31*, 1–3.
- Juchelka, J. 2006a:** Sídlištní objekt ve Vávrovicích (okr. Opava), Příspěvek k problematice malované keramiky lužické kultury v českém Slezsku, *Časopis Slezského muzea, série B, 55, 2006*, 1–4, obr. 1.
- Juchelka, J. 2006b:** Pohřebiště lužické kultury v Holasovicích (okr. Opava), *Pravěk NŘ 14*, 219–224.
- Juchelka, J. 2007a:** Doklady náboženství a kultu lužické kultury v archeologických nálezech z českého Slezska, *Vlastivědné listy. Dějiny, umění, příroda, dnešek. 1/2007, ročník 33*, 1–3.
- Juchelka, J. 2007b:** Náboženství, kult a magie lužické kultury, *Pravěk NŘ 15, 2005*, 341–369.
- Juchelka, J. 2007c:** Centra bronzářské výroby lužické kultury v českém Slezsku, *Acta universitatis Wratislaviensis No 2960, Studia Archeologiczne XL*, Wrocław, 89–100.
- Juchelka, J. 2007d:** Pohřebiště lužické kultury v Opavě-Kateřinkách. Rukopis rigorózní práce uložené na Slezské univerzitě v Opavě.
- Juchelka, J., Moravec, Z. 2005:** Pohřebiště lužické kultury v Malých Hořticích (okr. Opava). *Pravěk NŘ 13*, 177–201.
- Kiecoň, M. 2002:** Opava (okr. Opava). Krnovská ulice 17. Halštát. Sídlištní objekty. Záchraný výzkum, *Přehled výzkumů 43*, 223.
- Kouřil, P. 1994:** Slovanské osídlení českého Slezska. Brno–Český Těšín.
- Král, J. 1981:** Domnělé hradisko ve Vrbce, *Přehled výzkumů za rok 1979*, 73–74.
- Král, J., Stloukal, M. 1960:** Žárový hrob č. 5 z Vávrovic, okr. Opava, *Časopis Slezského muzea IX, série B*, 69–73.
- Kurz, H. 1941:** Das Urnengräberfeld von Klein Hoschütz, Kreis Ratibor, *Nachrichtenblatt für deutsche Vorzeit 17*, 39–41.
- Lasak, I. 2001:** Epoka brązu na pograniczu Śląsko-Wielkopolskim. Wrocław.
- Mierzwiński, A. 1994:** Przemiany osadnicze społeczności kultury łużyckiej na Śląsku. Wrocław.
- Mogielnicka-Urban, M. 1984:** Warsztat ceramiczny w kulturze łużyckiej. Wrocław–Warszawa–Kraków–Gdańsk.
- Moravec, Z. 2005:** Hradisko lužických popelnicových polí v Hradci nad Moravicí (okr. Opava). Nepublikovaná diplomová práce uložená na Filozofické fakultě Masarykovy univerzity v Brně. Ústav archeologie a muzeologie.

- Nekvasil, J. 1962:** Pronikání horákovské kultury do oblasti lužických popelnicových polí. In: *Sborník Československé společnosti archeologické*.
- Nekvasil, J. 1964:** K otázce lužické kultury na Severní Moravě, *Archeologické rozhledy XVI*, 225–264.
- Nekvasil, J. 1970:** Konečný vývojový stupeň středního (slezského) období lužické kultury na Moravě, *Památky archeologické LXI*, 15–92.
- Nekvasil, J. 1982:** Bemerkungen zu den Burgwällen der Lusatianer Kultur in Mähren. In: *Beiträge zum Bronzezeitlichen Burgenbau in Mitteleuropa*. Berlín–Nitra, 311–330.
- Nekvasil, J. 1993:** Před branami historie (starší doba železná–halštatská). In: V. Podborský (ed.): *Pravěké dějiny Moravy*. Brno, 333–372.
- Novotný, B. 1959:** Archeologický výzkum Hradce u Opavy, *Slezský sborník*, 447–463.
- Opravil, E. 1992:** Rekonstrukce životního prostředí. In: *XXI. Mikulovské sympozium 1991*, Brno, 249–261.
- Ostoj, A., Zagórski, J. 1993:** Mezoregion Sobiejuchy na Paľukach. Warszawa–Znin.
- Parzinger, H. 1993a:** Vetttersfeld–Mundelsheim–Aspres les Corps. Gedanken zu einem skythischen Fund im Lichte vergleichender Archäologie. In: *Kulturen zwischen Ost und West*. Festschrift G. Kossack. Berlin, 203–237.
- Parzinger, H. 1993b:** Zum Ende westlichen Lusatianer kultur–Kulturverhältnisse zwischen Elbe und Warthe während des 5. vorchristlichen Jahrhunderts, *Bericht RGK, T. 74*, 503–528.
- Pavelčík, J. 1958:** Sídliště lidu popelnicových polí v Malých Hořticích, *Přehled výzkumů za rok 1958*, 94.
- Pavelčík, J. 1960:** Platěnický sídlení objekt ve Vávrovicích, *Přehled výzkumů za rok 1959*, 65.
- Pavelčík, J. 1962:** Starolužické pohřebiště u Velkých Hořtic (okr. Opava). *Přehled výzkumů za rok 1962*, 33–34.
- Pavelčík, J. 1971:** Žárové pohřebiště v Malých Hořticích (okr. Opava), *Přehled výzkumů za rok 1970*, 29–30.
- Pavelčík, J. 1978:** Hradisko u Kobeřic (okr. Opava), *Přehled výzkumů za rok 1976*, 128–129.
- Pavelčík, J. 1980:** Záchraná akce ve Velkých Hořticích, *Přehled výzkumů za rok 1977*, 111.
- Pavelčík, J. 1993:** Nové nálezy z Malých Hořtic (okr. Opava), *Přehled výzkumů za rok 1991*, 111.
- Pleiner, R. a kol. 1978:** *Pravěké dějiny Čech*. Praha.
- Podborský, V. 1963:** K problematice moravského halštatu–II (halštatská malovaná keramika), *Sborník prací Filozofické fakulty Brněnské univerzity, ročník XII, řada archeologicko-klasická, E 8*, 15–50.
- Podborský, V. 1974:** Die Stellung der süd-mährischen Horákov-Kultur im Rahmen des danubischen Hallstattzeit in Mitteleuropa, Bratislava, 371–426.
- Salaš, M. 2005:** Bronzové depoty střední až pozdní doby bronzové na Moravě a ve Slezsku. Moravské zemské muzeum, Brno.
- Smrž, Z. 1975:** Enkláva lužického osídlení v oblasti Boskovské brázdy, *Studie archeologického ústavu Československé akademie věd v Brně III*, Praha.
- Stabrava, P. 2005:** Kobeřice (okr. Opava). Javorová–Topolová. *Přehled výzkumů 46*, 244–245.
- Stegmann-Rajtár, S. 2000:** Kultúrne vzťahy halštatského hradiska Molpír pri Smoleniciach na príklade hlinených predmetov kultového charakteru, *Pravěk NŘ 10*, 457–471.
- Stuchlík, S. 1993:** Středodunajská mohylová kultura. In: V. Podborský (ed.): *Pravěké dějiny Moravy*. Muzejní a vlastivědná společnost v Brně, 272–286.
- Stuchlík, S. 2005:** Pravěké a časně historické osídlení českého Slezska. In: *Wspólne korzenie wspólne Europa*, Kietrz, 73–94.
- Šikulová, V. 1961:** K otázce rybolovu v mladší době kamenné. *Časopis Slezského muzea B X*, 1–18.
- Šikulová, V. 1971:** Záchrané výzkumy na přestavbě státní silnice Opava–Krnov (okr. Opava). Přehled výzkumů za rok 1970, 76–77.
- Štrof, A. 1993:** Kultura lužických popelnicových polí. In: V. Podborský (ed.): *Pravěké dějiny Moravy*. Muzejní a vlastivědná společnost v Brně, 301–328.
- Vokolek, V. 1999a:** Východočeská halštatská pohřebiště. Pardubice.
- Vokolek, V. 1999b:** Pohřebiště lidu popelnicových polí v Ostroměři. Muzeum východních Čech v Hradci Králové.
- Wiegandová, L. 1974:** Nálezy z Vávrovic v rámci problematiky předlužického horizontu, *Archeologický sborník (Ostravské muzeum)*, 43–53.

Summary

The work in its introduction outlines the history of the research of an issue of the Lusatian culture in the Opavaland as well as an issue of the development of the given culture in the framework of the whole Czech Silesia with an emphasis on the development in the framework of the older Iron Age.

There is a solution of the own issue of the Hallstatt period in the Opavaland in the next part of the work, at first the particular sites are interpreted, in which we can meet finds appropriated to the Platěnická period. The cemeteries are analyzed at first, there is a diagnose, the most cemeteries in this region were more intensive used from beginning of the Lusatian culture to the end of the Silesian period. Most of them were left in the beginning of the Platěnická period (tab. 2). We come to the same conclusions during analyzing the hill-forts. The settlement on them is already confirmed in the Lusatian period, we record their fortification from the younger stage of the Silesian period (RHB₂), this fact overlaps with mild decline in number of graves in the cemeteries (obr. 6). The hill-forts were also left on the beginning of the Platěnická period, or their settlement, as on non-walled sites, died away (tab. 3). Also the settlements became thin on the beginning of the Platěnická period (tab. 4).

On the base of the analyses of the particular sites we could make a complex evaluation of the situation in the Opavaland on the break of the later Bronze Age and the beginning of the Iron Age. It was found, that the same intensive settlement was keeping in this region in the course of the older segment of the grade RHC1 as

well as in the previous period (RHB₂₋₃). We don't observe practically any bolder changes in this period as well as in the material culture. We can also say, grades RHB₂₋₃ and the older segment of the grade RHC₁ make probably one homogeneous complex in the observing area. Some visible changes in the material culture (occurrence of iron finds, painted pottery, typical motive of decoration on pottery) came in all probability in the Opavaland as well as in the whole Czech Silesia in the grade RHC_{1b}, when we could observe a downfall practically of all hill-forts and an end of the occupancy of the most cemeteries. The resident area reduced distinctly in the end of the grade RHC_{1b}, it joined exclusively with the stream the river Opava and its proximate inflows as Hvozdnice and Moravice. We observe an resident break in the Opavaland in the grade RHD.

In the next part of the work we could come down to particular grades of the later Bronze Age's break and the Hallstatt period in the Opavaland definition on the base of this finding. Grades RHB₂₋₃ till RHC_{1a} are one homogeneous complex, there is practically the same intensity of the settlement in the observing territory. All of the facts reflect a fluent continuation in the framework of the material culture, or better we can say the end of the Silesian period with all its attributes. Given epoch represents then a last traces of the top of the Lusatian culture in the area of the Czech Silesia, but we meet the richest graves in the whole development of the given culture. An evident identity of those grades is just in the material culture (fig. 11 and 7), we already meet the typical bowl for the Platěnická period, or with more advanced models of decorative cups, but bolder pure Hallstatt's forms are still missing, as well as iron findings. The grooving dominates in the decoration, there are some suggestions of its reduction led to the simple lines, but not so marked. This alluded more advanced models of pottery could be only a proof of the contacts with more advanced south (maybe with the Horákovská culture) and no proof of genesis of the own Hallstatt's style, which was born in the next period.

The period of the grades RHC_{1b} till RHC₂ (-D₁?) already represents the pure Platěnická period, an absence of hill-forts is typical for it (tab. 3). The loss of the cemeteries is marked as well (tab. 2), most of them died out completely. The settlements declined partially too (tab. 4). The reduction of settlement's intensity is characteristic of this period too, the settlement ends finally in the Opavaland in the beginning or in the course of the grade RHD₁. We observe an accession of the ceramic forms with pointed contour in the material culture (fig. 9 and 10).

The „sun“ (fig. 9: 6, 11, 12) was a new element of the decoration, as a painting (fig. 10: 3). A typical decoration is a shaded triangle with its apex (apexes) completed a circle (fig. 9: 12).

The accession of iron artifacts is an identification sign for this period in the Opavaland, we can find them in graves (on the cemetery in Vlaštovičky-Jarkovice) as well as on the settlements (Velké Hoštice).

Generally we can consider this analysed period to be a separate complex in the framework of the Lusatian culture with own very different filling of the material cul-

ture. Now we can ask, whereas there is a time to come already into being for reinterpretation the Platěnická period to the autonomous culture.

We can say, it is not possible to join together the accession of the Hallstatt period in the Opavaland (the Hlubčická subgroup) with the accession of the Horákovská culture, how it was suggested by J. Nekvasil (1970, 92), but instead only with the beginning of the grade RHC_{1b}. An occurrence of typical silesian pottery is still characteristic of the older period of the grade RHC, but we can already observe an occurrence of the more advanced models, which could be only a proof of the contacts with more advanced south (maybe with the Horákovská culture) and no proof of genesis of the own Hallstatt's style, which was born in the next period. In the beginning of this period we meet a downfall of majority hill-forts and an end of the occupancy of most cemeteries and settlements in Opavaland. A prime of the typical hallstatt's material culture completed with iron things is characteristic too. It is necessary to supplement, that the accession of the Hallstatt period is inherently joined together with a gradual degradation of the settlement, it led to the whole end of given culture in the Opavaland in the end of the grade RHC₂ (or in the beginning RHD₁).